

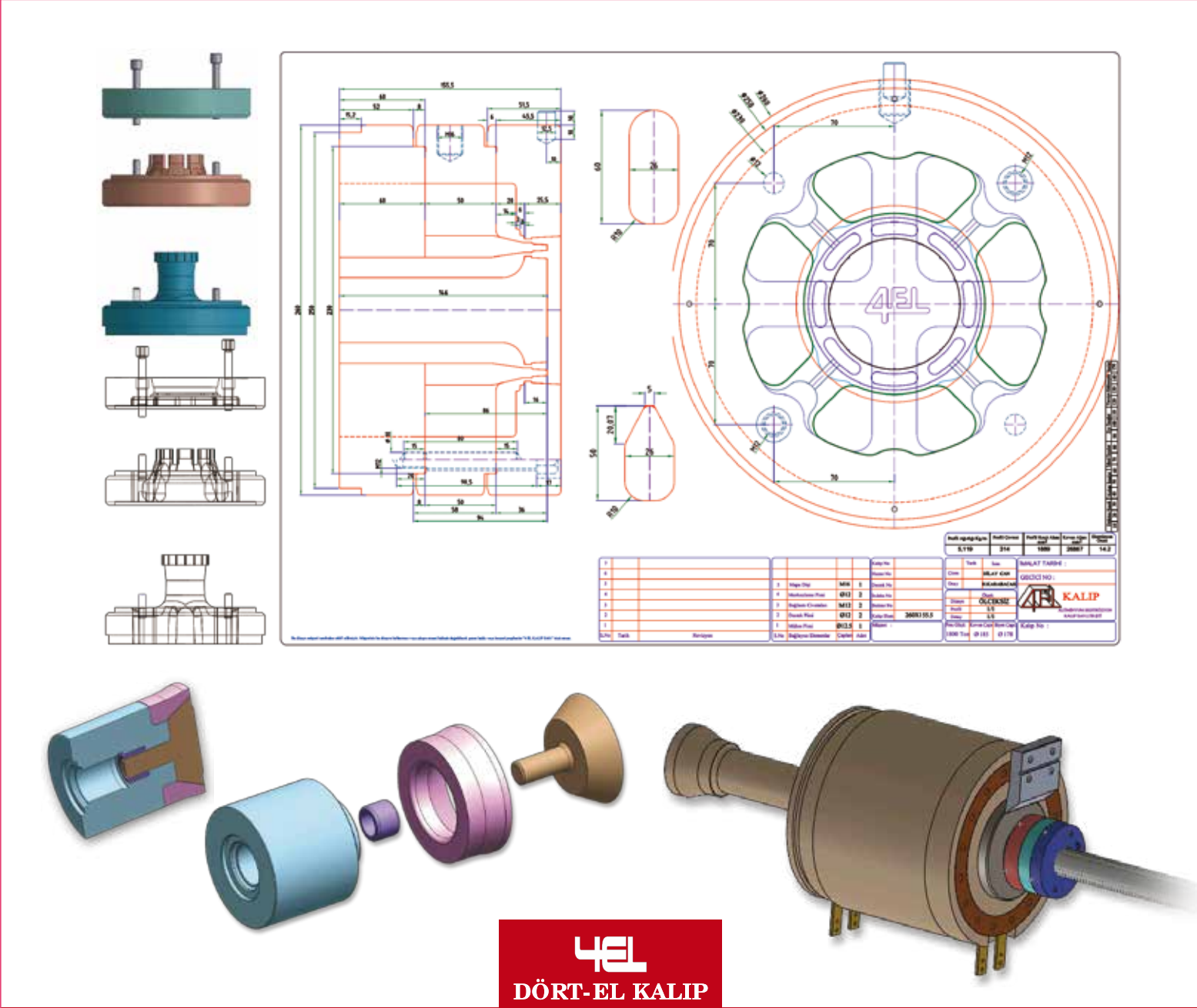

4EL
DÖRT-EL KALIP



4EL
DÖRT-EL KALIP



4EL
DÖRT-EL KALIP



4EL
DÖRT-EL KALIP

- Sürekli gelişme,
- Hızlı ve Hatasız Servis hizmeti,
- Müşteri Memnuniyeti,
- Verimli ve kaliteli üretim,
- Sürekli eğitim

- Continuous Improvement,
- Fast and Accurate Service,
- Customer Satisfaction,
- Efficient and High-Quality Production,
- Continuous Education

- Постоянное совершенствование
- Быстрое и Безошибочное Обслуживание
- Удовлетворенность Клиентов
- Проведение Правильной Работы за Один Раз

Üretimimiz modern fabrikamızda gelişen teknolojiye uyumlu CNC (Torna, Freze, Testere, Taşlama, Dik İşleme Merkezi, Tel Erezyon, Dalma Erezyon) Tezgahları, deneyimli bilgi ve beceriye sahip Mühendis, Tekniker, Teknisyen, Usta ve bölümüyle ilgili eğitimi almış elemanları ile yapılmaktadır. Firmamız tamamı ile yerli sermayeyle kurulmuş ve 50 yıllık tecrübesi ile marka oluşturmuştur.

Our production is carried out in our modern plant with the CNC (Lath, Milling Machine, Sawing Machine, Grinding Machine, Vertical Processing Center, Wire Erosion, Plunge Erosion) machines which are compatible with the advancing technology, by the experienced Engineers, Technicians, Mechanics and Foremen who have deep knowledge and skill, and personnel who have received trainings concerning their own departments.

Our firm was established with domestic capital in total and has created a brand with its experience of 50 years.

Наше производство на нашей современной фабрике совместимо с развивающейся технологией CNC (Токарные , фрезерные , отрезные , шлифовальные , вертикальный обрабатывающий центр , проволочная эрозия) станками выполняется вместе опытыми инженерами , техниками , мастерами и сотрудниками получившими обучение в том или ином отделе .
Наша компания была создана с отечественным капиталом и создала бренд с 50-летним опытом .

Tüm ekstrüzyon profil kalıp imalatının AR-GE tasarım ve üretim planlarını yaparak sektöründe rekabet gücü yüksek nitelikli ürünler sunma hedefindeyiz. Şirketimiz Romanya, Rusya, Arnavutluk, Ukrayna, Cezayir, Yunanistan, Bulgaristan, Kazakistan, Azerbaycan, Özbekistan ile sürekli çalışmaktadır.

We intent to provide quality products with high competitiveness in the sector by performing R&D, design and production plans of manufacture of all extrusion profile dies. Our company has been continuously doing business with Romania, Russia, Albania, Ukraine, Algeria, Greece, Bulgaria, Kazakhstan, Azerbaijan and Uzbekistan

Мы стремимся обеспечить качество продукции в условиях жесткой конкуренции промышленности делая дизайн , исследование и разработку , производственные планы производства всех формы экструзии профиля .
Наша компания постоянно работает с Румынией , Россией , Албанией , Украиной , Алжиром, Грецией, Болгарией , Казахстаном , Азербайджаном , Узбекистаном .

Yüksek Hız Kalıplarıyla Büyüyen Yüksek İmalat Gücüyle Tanışın...

Alüminyum ekstrüzyon profil imalat firmalarının geleceğini biraz da gelişmiş ve hızlı imalat süreci belirleyecektir. Firmalarımızı bu açıdan daha ileri noktalara taşımayı hedefleyen ve rakiplerinden daha üstün ve hızlı imalat yapabilmelerini sağlamak için çalışan ekibimiz, zorlu çalışmalardan sonra büyük bir başarıya imza atmıştır. Yapmış olduğumuz Ar-Ge çalışmaları ile gelişmiş kalıp teknolojisini daha ileri seviyelere getirebilmek için 2000 yılından beri araştırmalar yapmaktayız. Bugün kendi bünyemizde hizmet veren Yıldız Teknik Üniversitesi mezunu mühendislerimizle tasarladığımız ve hizmet verdiğimiz ekstrüzyon firmalarında deneyimlerini yaptığımız hız kalıpları sayesinde firmaların imalat güçleri %50 oranında artırılmıştır. Bu imalat süreçleri için küçük çaplı bir devrim niteliğinde bir çalışmadır. Yüksek verimli hız kalıpları sayesinde ekstrüzyon firmaları artık daha hızlı imalat yapabilmekte, imalat süreçlerindeki maliyetleri azaltmakta ve kâr marjları da buna göre yükselmektedir.

Meet the High Production Power, which increases with High-Speed Formwork

The future of aluminum extrusion profile production firms partially depends on advanced and high-speed production process. Our team aims to improve our firms in relevant terms, and to enable them to carry out a superior and faster production when compared with their competitors. Eventually hard work paid, and it succeeded. Since the year 2000, we have been making researches to improve the advanced formwork technology further, with the R&D efforts we display. Nowadays, thanks to the high-speed formwork we have designed with our own graduate engineers, and tested at extrusion firms we provide service, the production power of these firms increased by 50%. It can be considered as a small-scale revolution for production processes. Thanks to highly efficient high-speed formwork, extrusion firms now are able to carry out faster production, to reduce the production-process costs and to increase their profit margins accordingly. (High-speed formwork design)

Познакомьтесь с Высокой Мощностью Производства Увеличивающейся с Высокоскоростными Пресс-Формами...

Алюминиевые экструзионные профили определяют скорость процесса производства и улучшат производственные фирмы. Наша команда, стремящаяся продвинуть нашу компанию в этом отношении на более дальнюю точку и обеспечивая более быстрое и лучшее производство по сравнению с конкурентами, добилась больших успехов в результате тяжелых работ. Мы проводим исследования с 2000 года для того, чтобы привести на более высокий уровень уже созданные научно-исследовательскими работами технологии пресс-форм. На сегодняшний день вместе с нашими специалистами, инженерами имеющими высшее образование благодаря тестам скоростных пресс-форм в экструзионных компаниях, которые мы разрабатываем и обслуживаем, производственная мощность компаний увеличилась на 50%. Это работа является небольшой революцией для производственных процессов. Благодаря пресс-формам высокой эффективности, экструзионные компании теперь могут производить быстрее, снижаются затраты в производственном процессе и прибыль растет соответственно. (Дизайн скоростных пресс-форм)



4EL
DÖRT-EL KALIP

4 EL KALIP VE MAKİNA SAN. TİC. LTD. ŞTİ. olarak 50 yıllık tecrübesi ile 1996 yılından itibaren Alüminyum Ekstrüzyon Kalıp imalatıyla faaliyetlerimizi sürdürmekte ve kazandığımız uzmanlık, deneyim, saygınlık, çok değer ve öncelik verdiğimiz iyi eğitilmiş tecrübeli personel kadrosu ve sahip olduğumuz makine, ekipman parkı ile müşterilerimize kaliteli hizmet vermekteyiz.

As 4 EL KALIP VE MAKİNA SAN. TİC. LTD. ŞTİ. we carry on our business activities in manufacture of Aluminum Extrusion Die since 1996 with our experience of 50 years, and we render high-quality service to our customers with the specialty, experience and prestige that we have gained over the years, a staff of experienced and well-educated personnel whom we give priority to and esteem greatly, and the equipment and machinery we have.

ТОРГОВАЯ ООО 4 ЕЛ КАЛЫП МАШИНОСТРОЕНИЯ И ПРОМЫШЛЕННОСТИ с 1996 года с 50 - летним опытом в производстве продолжает свою деятельность с производством Аллюминиевых Экструзионных Форм и вместе с полученным знанием , опытом , репутацией , имеющий большое значение опытным персоналом , приобладанием станков и оборудования предоставляем нашим клиентам качественные услуги .



4EL
DÖRT-EL KALIP

DÖRTEL KALIP VE MAKİNA SAN. TİC. LTD. ŞTİ.

Adres: Beylikdüzü Osb Bakır Pirinççiler Sanayi
Sitesi Karanfil Cad. No: 21 Beylikdüzü / İstanbul
Tel: 0 (212) 876 69 29
Fax: 0 (212) 876 69 94 - 78
Mail: info@4elkalip.com.tr

TİM TÜRKİYE
İHRACATÇILAR
MECLİSİ

Turkey
Discover
the potential

www.4elkalip.com.tr

www.ekstruzyon.tc



4EL
DÖRT-EL KALIP

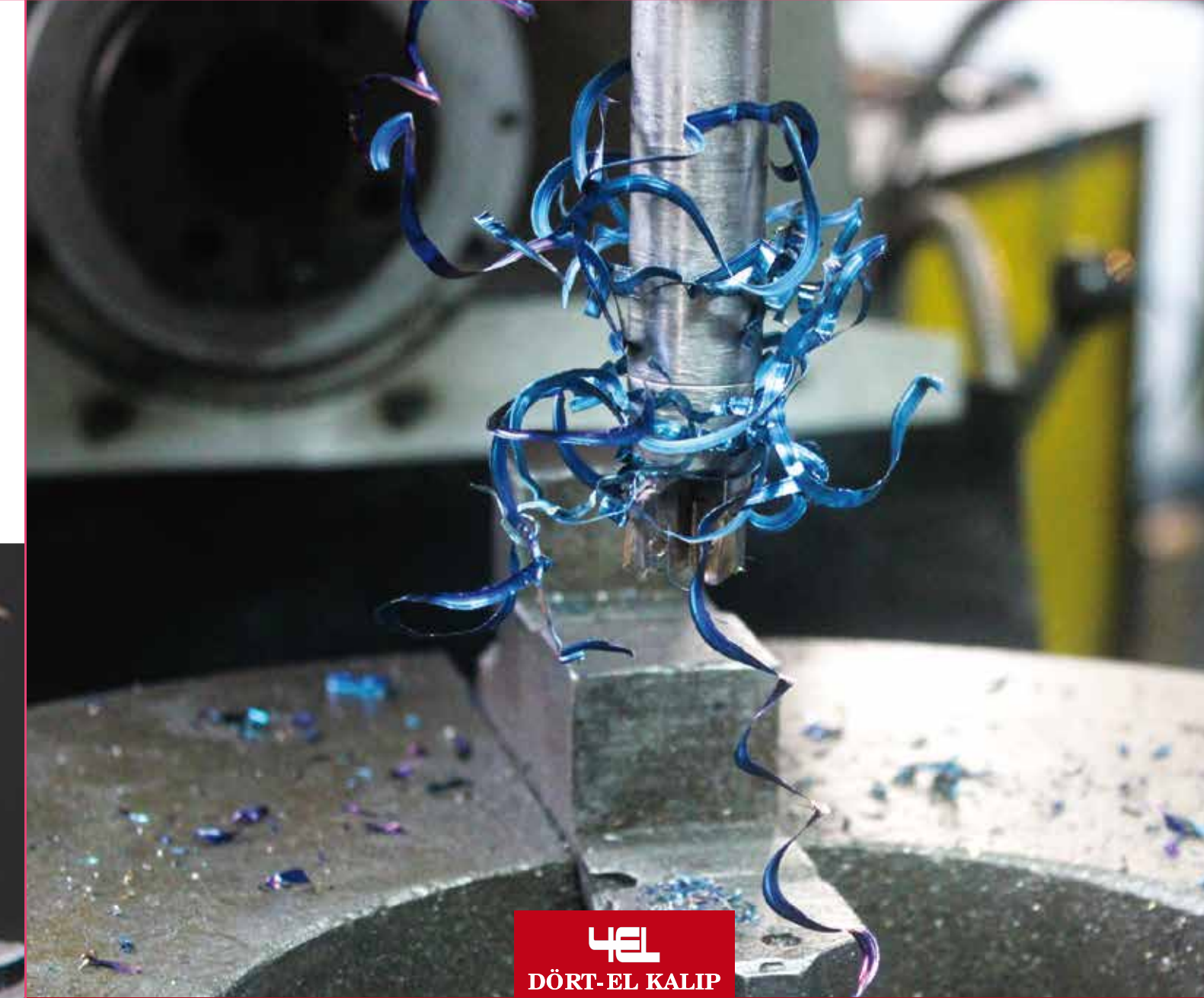

4EL
DÖRT-EL KALIP

4 EL KALIP müşterilerinin memnuniyetini sağlarken kalite politikasını firma politikası olarak benimser. Toplam kalite yönetimine dayalı çağdaş yönetim anlayışı ve ekip ruhu ile; Sürekli gelişme, Hızlı ve Hatasız Servis hizmeti, Müşteri Memnuniyeti, Verimli ve kaliteli üretim, Bir defada doğru iş yapma, Sürekli eğitim maddeleri ışığında çalışmalarımızı sürdürmektedir.

"Kalitede Güvence, Müşteride Memnuniyet" anlayışı ile ISO 9001-2000 Kalite Sistemi ile çalışmaktayız.

4 EL KALIP adopts its quality policy as the policy of the firm in ensuring the customer satisfaction. We carry on our works with a team spirit and modern management mentality based on total quality management in the light of: Continuous Improvement, Fast and Accurate Service, Customer Satisfaction, Efficient and High-Quality Production, "Do It Once Do It Right" Concept, and Continuous Education.

We work in accordance with the ISO9001-2000 Quality System with the sense of "Quality Assurance and Customer Satisfaction".

4 ЕЛ КАЛЫП обеспечивая удовлетворенность клиентов присваивает политику качества в виде политики компании. На основе общего управления качеством вместе с современной концепцией управления и командным духом ; Постоянное совершенствование , Быстрое и Безошибочное Обслуживание, Удовлетворенность Клиентов , Эффективный и Высокое Качество Производства , Проведение Правильной Работы за Один Раз , продолжает работать в свете непрерывного образования.

Мы работаем с концепцией " Обеспечение качества , удовлетворенности клиентов " с ISO 9001 - 2000 системы качества

- Kalitede Güvence, Müşteride Memnuniyet
- Quality Assurance and Customer Satisfaction
- Обеспечение качества, удовлетворенности клиентов

■ www.4elkalip.com.tr ■ www.ekstruzyon.tc